

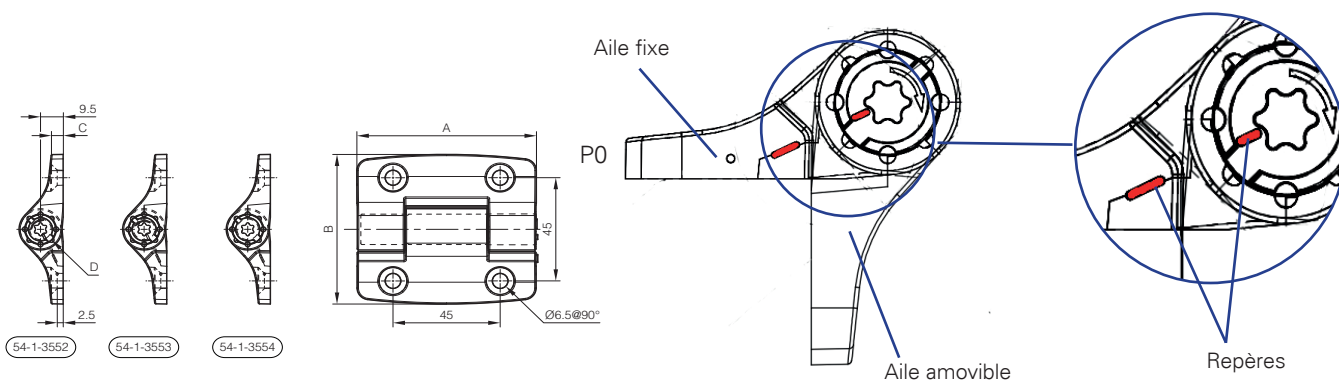

PRÉSENTATION

- Charnière livrée en position suivante : position P0
- Les deux repères sont alignés



PRISE EN MAIN DE LA CHARNIÈRE

Si l'application nécessite un angle de travail correspondant au couple inscrit dans le tableau, **aucune modification n'est à faire.**

Avant tout réglage :

Position de l'application	Angle	Couple (N.m)
P0	-90°	0
P1	180°	0,25
P2	90°	0,50
P3	0°	0,75

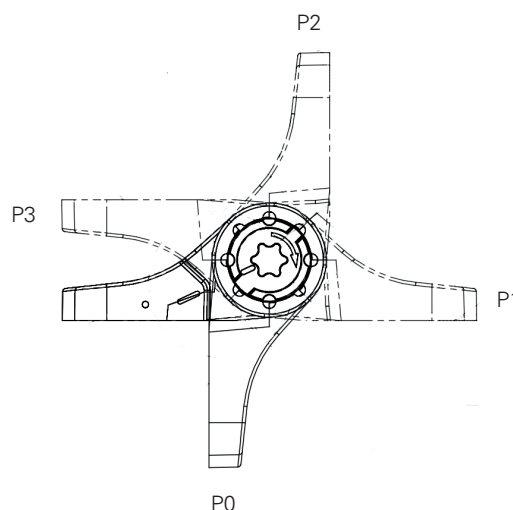

ATTENTION

**Le réglage permet d'augmenter le couple, une fois le couple augmenté, il n'est plus possible de le diminuer.
Le système d'augmentation du couple est irréversible.**

ATTENTION

**Le réglage permet d'augmenter le couple, une fois le couple augmenté, il n'est plus possible de le diminuer.
Le système d'augmentation du couple est irréversible.**

COMMENT AUGMENTER LE COUPLE DE LA CHARNIÈRE ?

- Le réglage s'effectue à l'aide d'une clé TORX 27 ou 30, **tourner la clé dans le sens de la flèche.**
- Chaque «CLIC» augmente le couple de 0,125 N.m.
- Un tour complet correspond à 8 clics.
- Pour connaître le nombre de clics à effectuer :
 - 1- Déduire le couple existant, à la livraison, du couple à atteindre.
 - 2- Diviser le résultat par 0,125.
 - 3- Je connais le nombre de clics à effectuer.

Exemple :

Position sur l'application : 90°
Couple à atteindre : 0,50 N.m

Pas de réglage nécessaire car le couple à atteindre est égal au couple que la charnière possède à cet angle

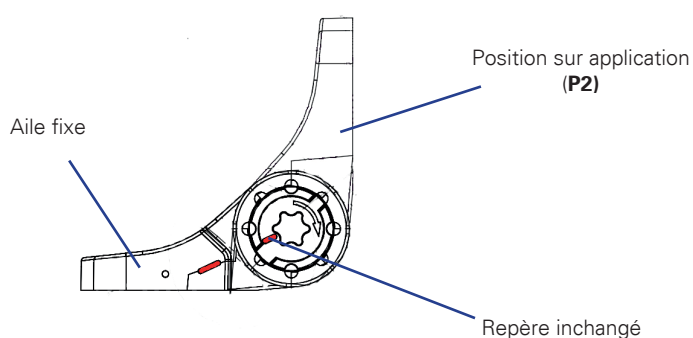
**Exemple :**

Position sur l'application : 0°
Couple à atteindre : 1 N.m
Couple existant à la livraison : 0,25 N.m

$$1 - 0,25 = 0,75 \text{ N.m}$$

$$0,75 / 0,125 = 6 \text{ «clics»}$$

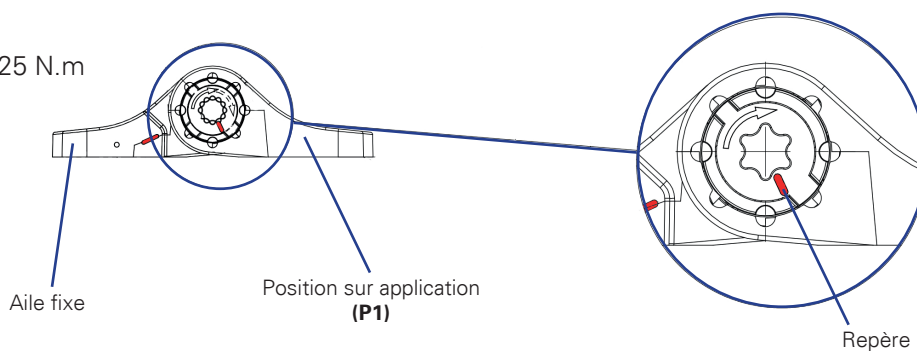
**Exemple :**

Position d'application : 90°
Couple à atteindre : 1,5 N.m
Couple existant à la livraison : 0,50 N.m

$$1,5 - 0,50 = 1 \text{ N.m}$$

$$1 / 0,125 = 8 \text{ «clics»}$$

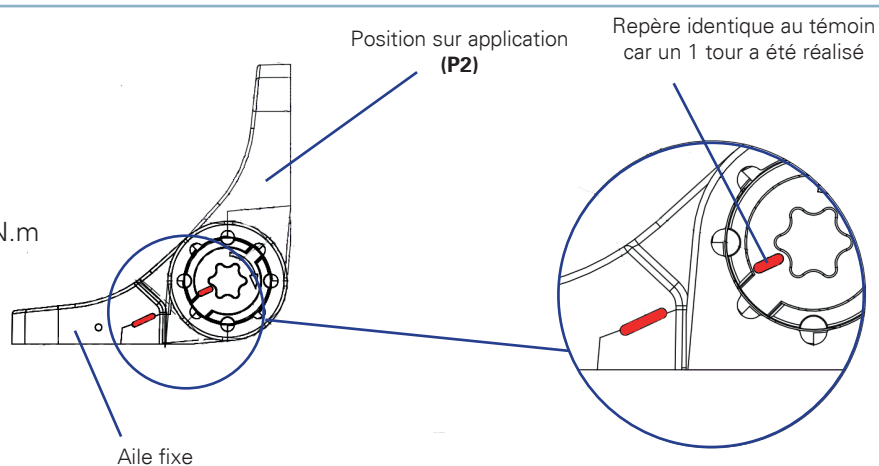



INSTRUCTION

- Hinge on delivery: P0 position
- The two markings are aligned

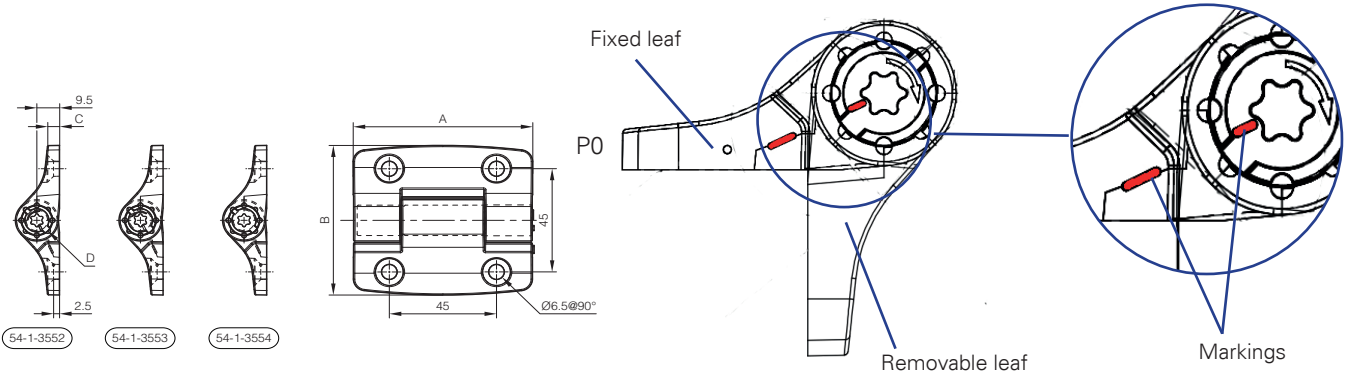

GET STARTED WITH THE HINGE

If the application requires a working angle corresponding to the torque inscribed in the table, **no modification is to be made.**

Before any adjustment:

Frame position	Angle	Torque (N.m)
P0	-90°	0
P1	180°	0.25
P2	90°	0.50
P3	0°	0.75

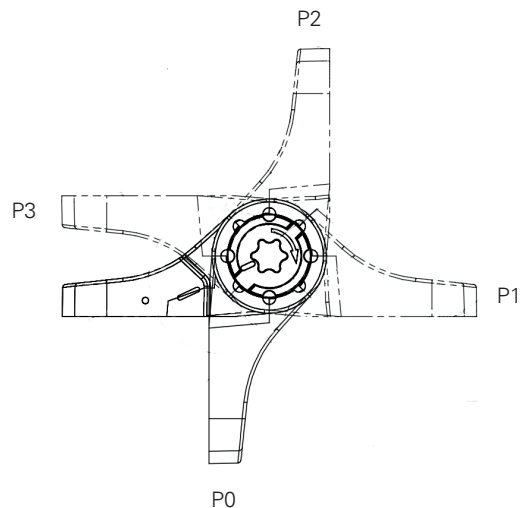

CAUTION

The setting allows to increase the torque, once the torque increased, it is no longer possible to decrease it.
The torque augmentation system is irreversible

CAUTION

The setting allows to increase the torque, once the torque increased, it is no longer possible to decrease it.
The torque augmentation system is irreversible

HOW TO INCREASE THE TORQUE HINGE?

- Turn a TORX 27 or 30 key **in the direction of the arrow**.
- Each «CLICK» increases the torque by 0.125 N.m.
- A complete round corresponds to 8 clicks.
- To know the number of clicks to be made
 - 1- Deduct the existing torque, on delivery, from the torque to be reached.
 - 2- Divide the result by 0.125.
 - 3- Here is the number of clicks.

Example:

Frame position: 90°
Torque to be reached: 0.50 N.m

No adjustment needed because the torque to be achieved is equal to the torque the hinge has at this angle.

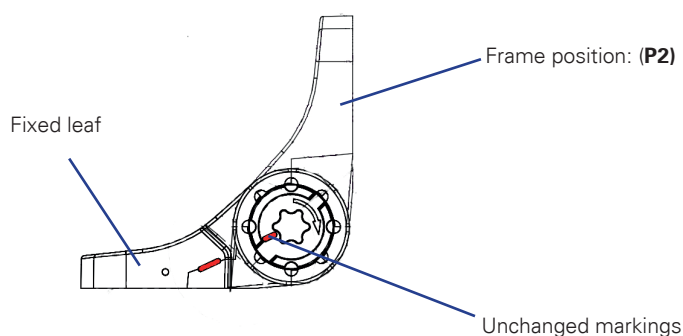
**Example:**

Frame position: 0°
Torque to be reached: 1 N.m
Hinge torque on delivery: 0.25 N.m

$$1 - 0.25 = 0.75 \text{ N.m}$$

$$0.75 / 0.125 = 6 \text{ «clicks»}$$

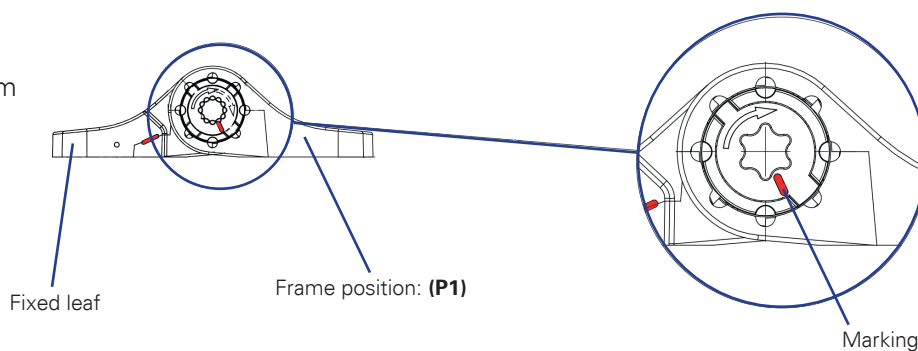
**Example:**

Frame position: 90°
Torque to be reached: 1.5 N.m
Hinge torque on delivery: 0.50 N.m

$$1.5 - 0.50 = 1 \text{ N.m}$$

$$1 / 0.125 = 8 \text{ «clicks»}$$

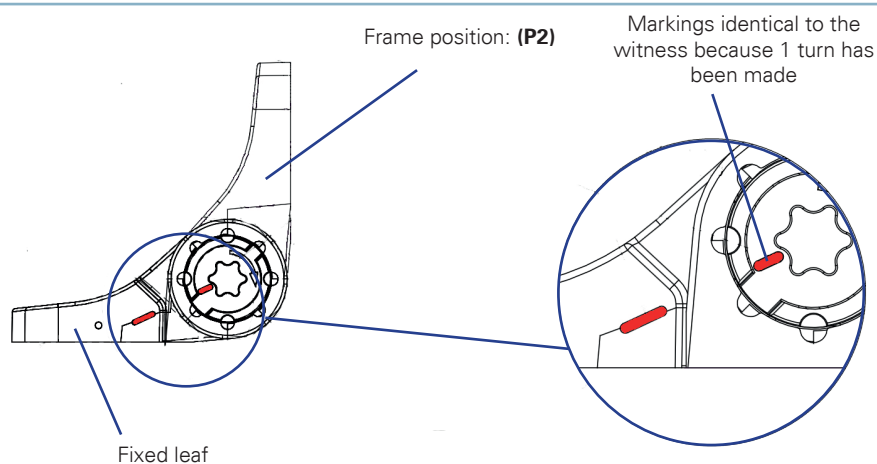



ANLEITUNG

- Anlieferstatus Scharnier: Position P0
- Die beiden Markierungen sind aufeinander ausgerichtet

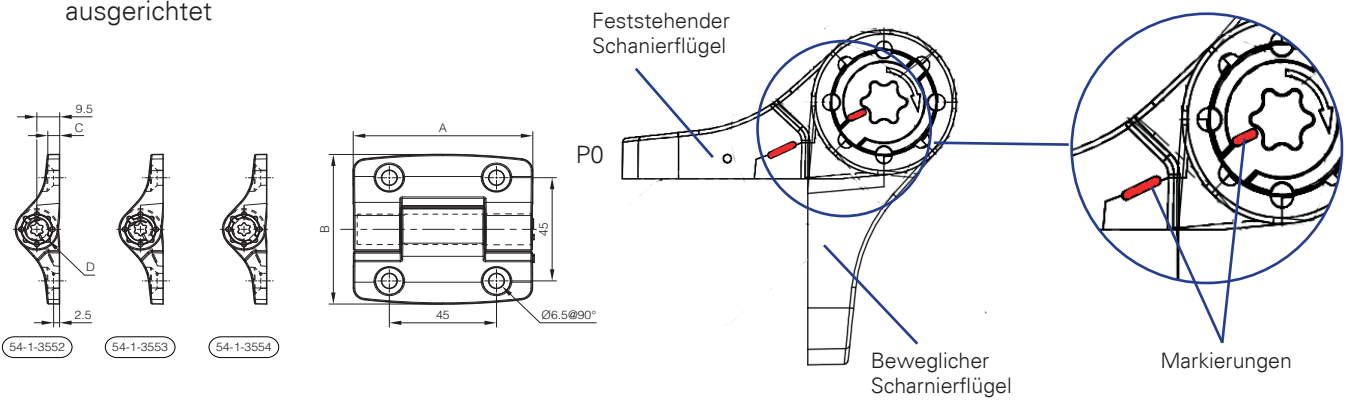

VERWENDUNG DES SCHARNIERS

Entsprechen die Vorgaben ihrer Anwendung zu Winkel und Drehmoment den Vorgaben aus der Tabelle, ist keine Änderung der Drehmomenteinstellung notwendig.

Einstellungen ab Werk:

Rahmen-Position	Winkel	Drehmoment (N.m.)
P0	-90°	0
P1	180°	0,25
P2	90°	0,50
P3	0°	0,75

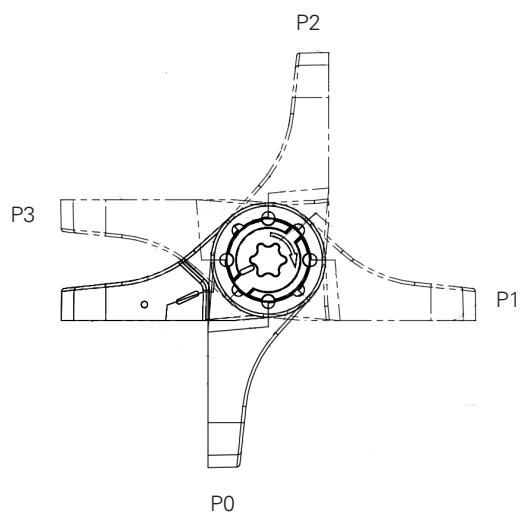

ACHTUNG

Das Drehmoment kann mittels dieser Einstellungen erhöht werden. Sobald das Drehmoment erhöht wurde, ist es jedoch nicht mehr möglich, es wieder zu verringern. Das System ist nicht rücksetzbar.

ACHTUNG

Das Drehmoment kann mittels dieser Einstellungen erhöht werden. Sobald das Drehmoment erhöht wurde, ist es jedoch nicht mehr möglich, es wieder zu verringern. Das System ist nicht rücksetzbar.

WIE WIRD DAS DREHMOMENT DER FEDER ERHÖHT ?

- Drehen sie die Einstellschraube mit einem Schlüssel (TORX 27 oder TORX 30) in Pfeilrichtung
- Jeder "Klick" erhöht das Drehmoment um 0,125 N.m.
- Eine vollständige Umdrehung entspricht 8 Klicks
- Finden sie heraus, wieviele Klicks für ihre Anwendung notwendig sind:
 - 1- Ziehen sie vom Drehmoment ab Werk, das gewünschte Drehmoment für ihr Anwendung ab.
 - 2- Teilen sie das Ergebnis durch 0,125.
 - 3- Das Ergebnis hieraus entspricht der Anzahl der notwendigen Klicks.

Beispiel:

Rahmen-Position: 90°
Gewünschtes Drehmoment: 0,50 N.m

Keine Änderung notwendig, benötigtes Drehmoment entspricht den Vorgaben ab Werk für das Scharnier.

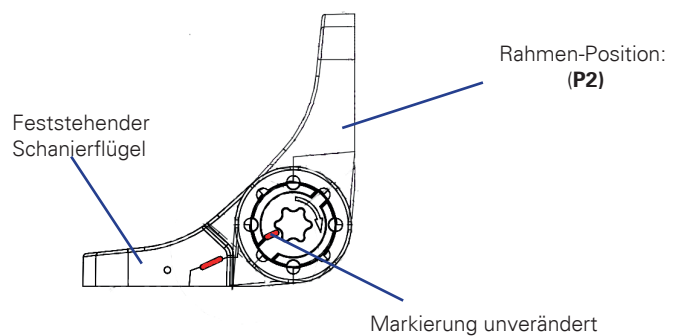
**Beispiel:**

Rahmen-Position: 0°
Gewünschtes Drehmoment: 1 N.m
Drehmoment ab Werk: 0,25 N.m

$$1 - 0,25 = 0,75 \text{ N.m}$$

$$0,75 / 0,125 = 6 \text{ «Klicks»}$$

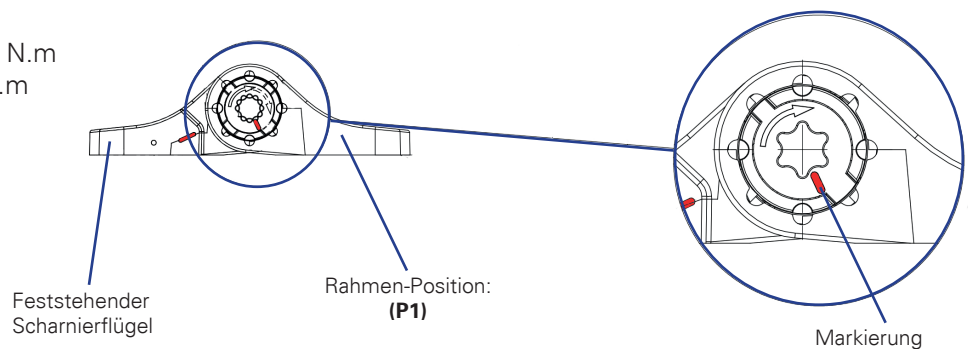
**Beispiel:**

Rahmen-Position: 90°
Gewünschtes Drehmoment: 1,5 N.m
Drehmoment ab Werk: 0,50 N.m

$$1,5 - 0,50 = 1 \text{ N.m}$$

$$1 / 0,125 = 8 \text{ «Klicks»}$$

